

ENTORNO URBANO Y SEÑALAMIENTO PROPUESTO

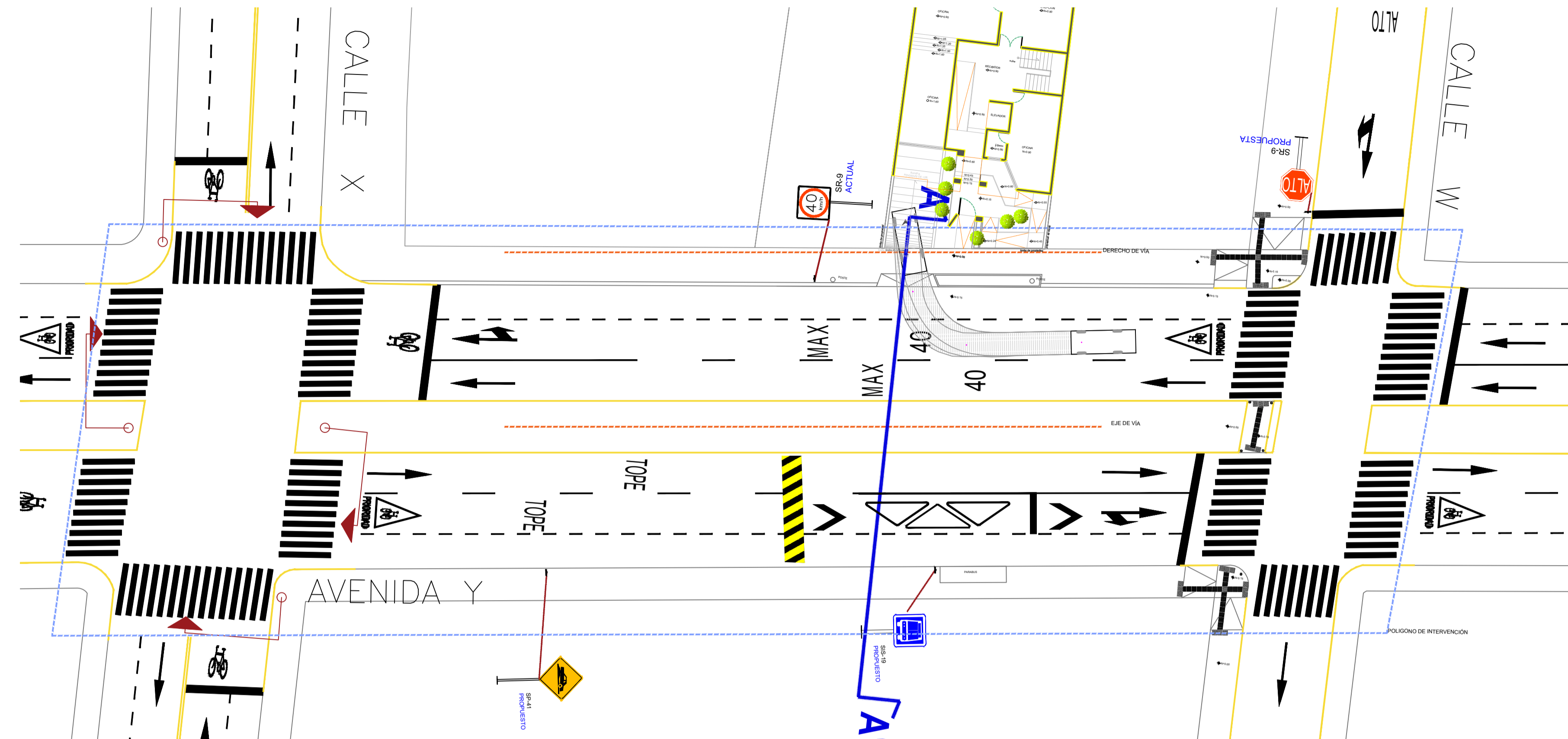

SEÑALAMIENTO PROPUESTO / ENTORNO	
CONCEPTO	CANTIDAD
HORIZONTAL	
LINEA CRUCE PEATONAL	206.4 m ²
LINEA AMARILLA	354 ml
LINEA BLANCA DIVISORA CARRIL	132 ml
TEXTO (VEL MAX/TOPE)	4 pzas
LÍNEA ALTO	17.94 ml
PICTOGRAMA BICI	1 pza
TRIANGULO PRIORIDAD	2 pzas
FLECHAS	6 pzas
LEYENDA PARABUS	1 pza
VERTICAL	
SP-41	1 pza
SR-06	1 pza
SIS-19	1 pza

OBRA CIVIL FRENTE A PREDIO		
CONCEPTO	CANTIDAD	
	demolición	construcción
Banqueta	33.45 m ²	24.68 m ²
Rampa Vehicular	0	3.77 m ²
Arriate	0	8.79 m ²
Machuelo pecho de paloma	3.79 m ²	0
Machuelo recto	0	8.52 ml
TOTAL	37.24 m²	37.24 m²
OBRA CIVIL EN ESQUINA		
Banqueta	57.92 m ²	4.51 m ²
Rampa Peatonal	0	45.18 m ²
Huella Podotáctil / guía	61 pzas	
Huella Podotáctil / alerta	32 pzas	
Bolardo	5 pzas	

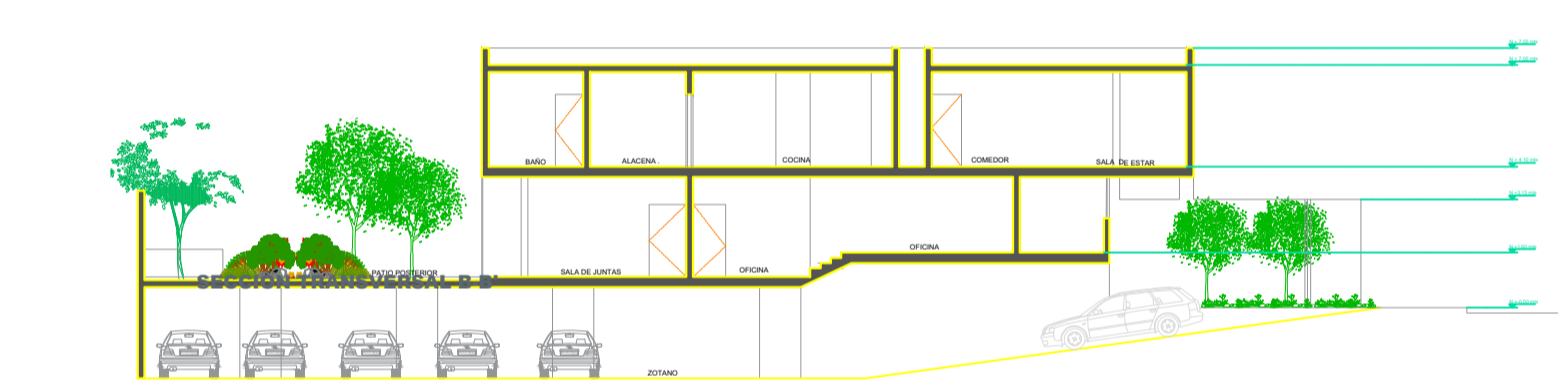
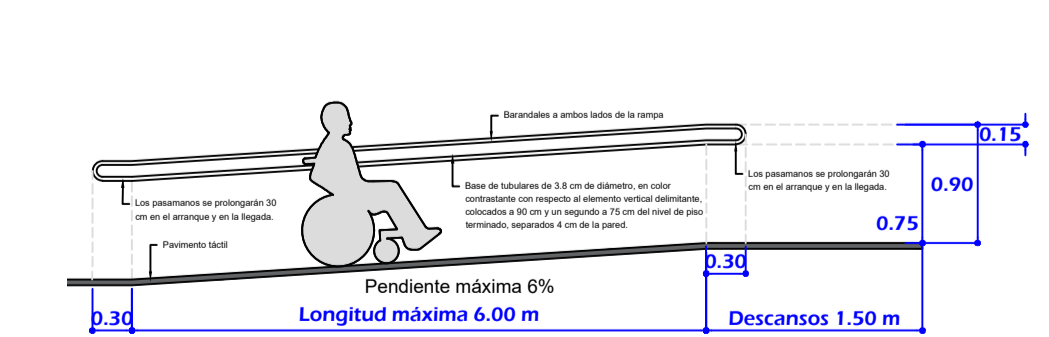
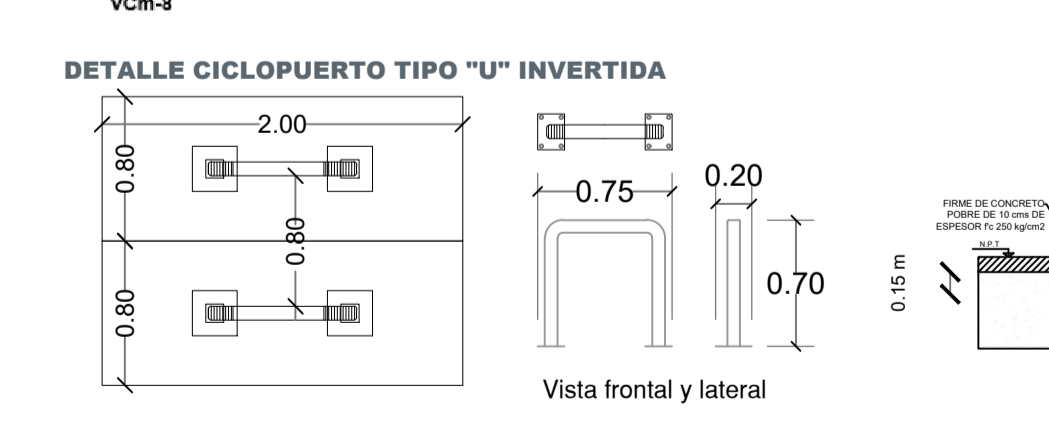
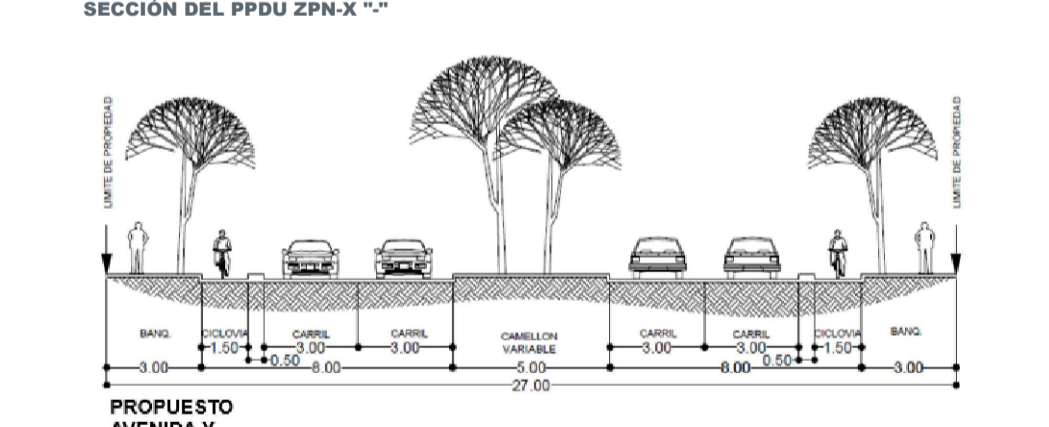
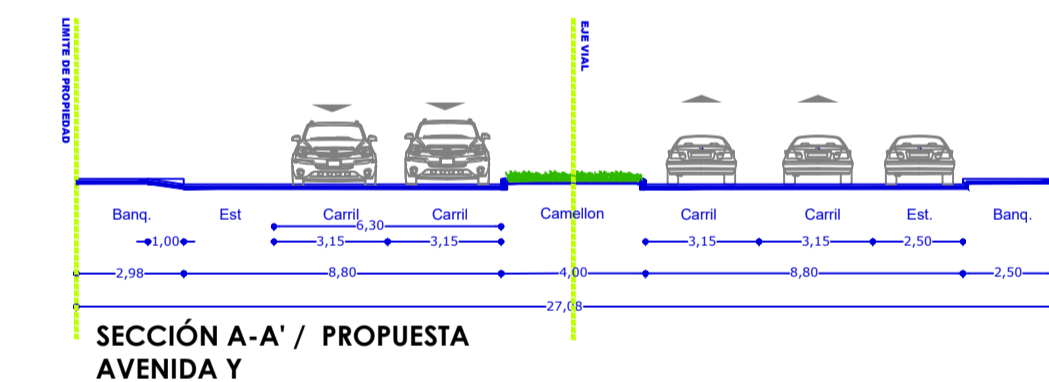
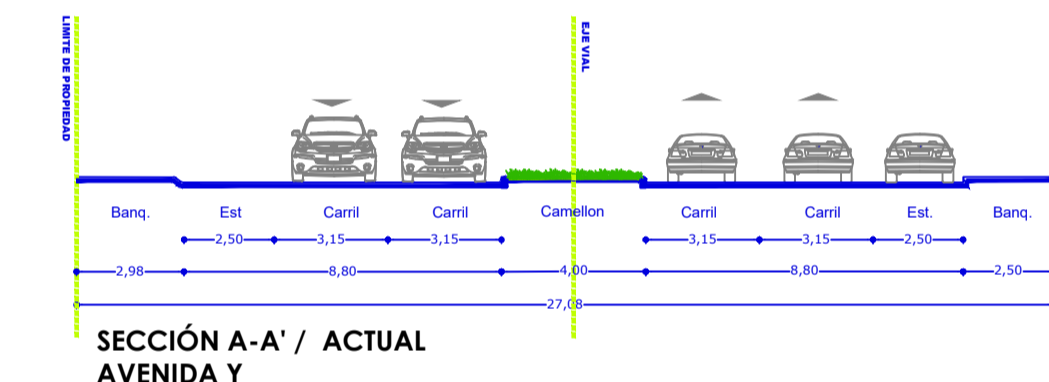
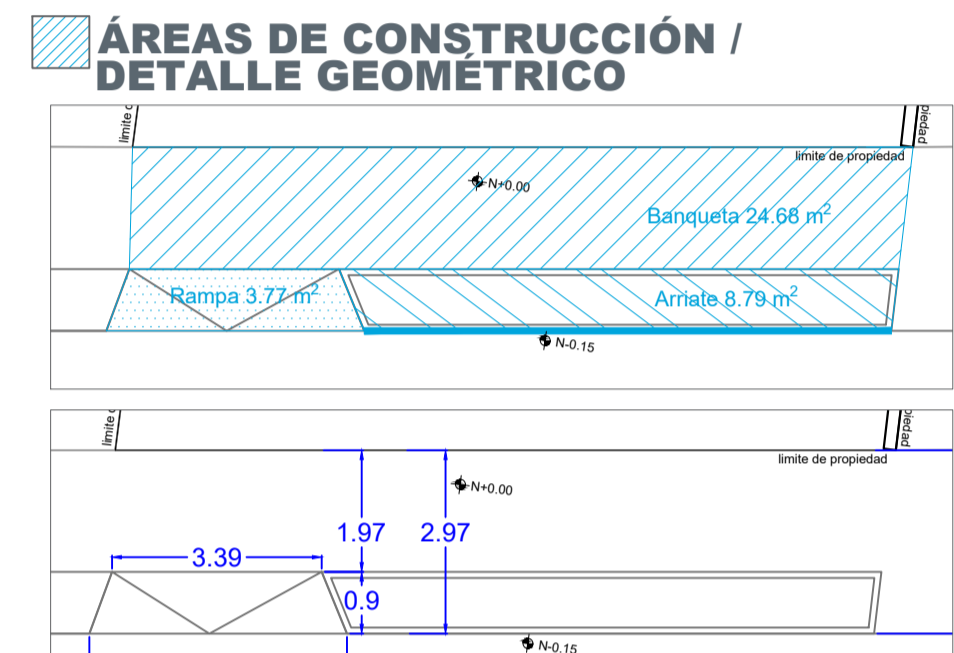
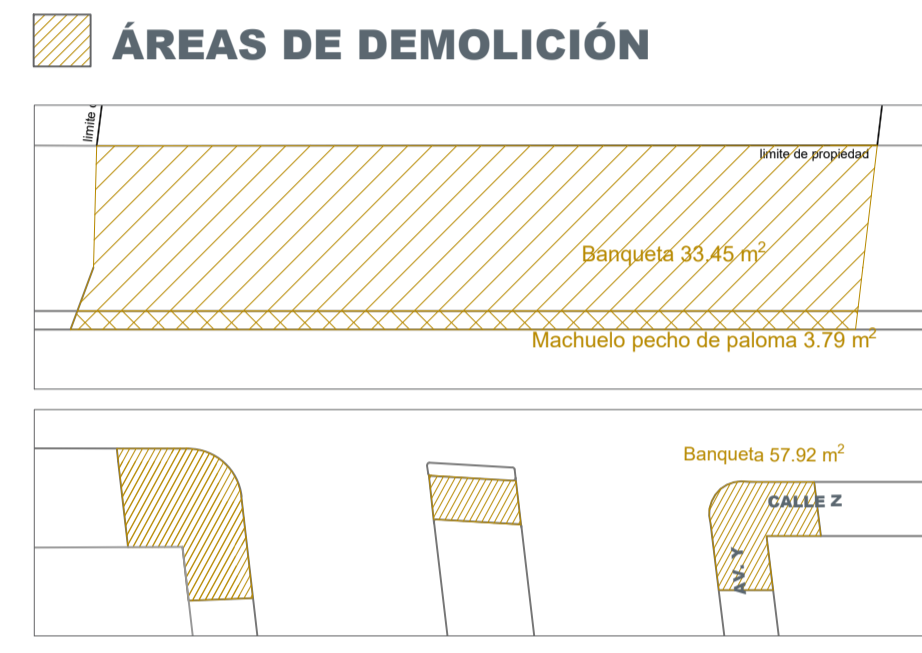

Quantificación total de cajones de estacionamiento para el desarrollo "NOMBRE DE PROYECTO" con el uso de suelo MB-3

Datos generales del proyecto	Cajones mínimos por norma	Cajones en proyecto	Deficit/Superhábit
Viviendas	2	2	0
M ² Comercial Útiles (1 c/35m ²)	1,465.62	4.2	-1
Total	6	5	
Cajones PCD	INCLUIDOS DENTRO DEL TOTAL		
		1	

Quantificación total de espacios para bicicleta para el desarrollo "NOMBRE DE PROYECTO" con el uso de suelo MB-3

Datos generales del proyecto	Lugares mínimos por norma	espacios ofertados en proyecto	Dispositivos implementados
Viviendas	2	2	1
M ² Comercial Útiles (1x25m ²)	1,465.62	5.9	3
Total	8	8	4

EL TEXTO SEÑALADO EN AZUL DEBE MODIFICARSE CONFORME AL PROYECTO. LAS CANTIDADES SEÑALADAS EN ROJO DEBEN CORRESPONDER CON LO SEÑALADO EN LA NORMA 22 DEL PLAN PARCIAL DE DESARROLLO URBANO DEL DISTRITO DE EMPLEAZAMIENTO, ASÍ COMO DEL USO APROBADO PARA EL PROYECTO.

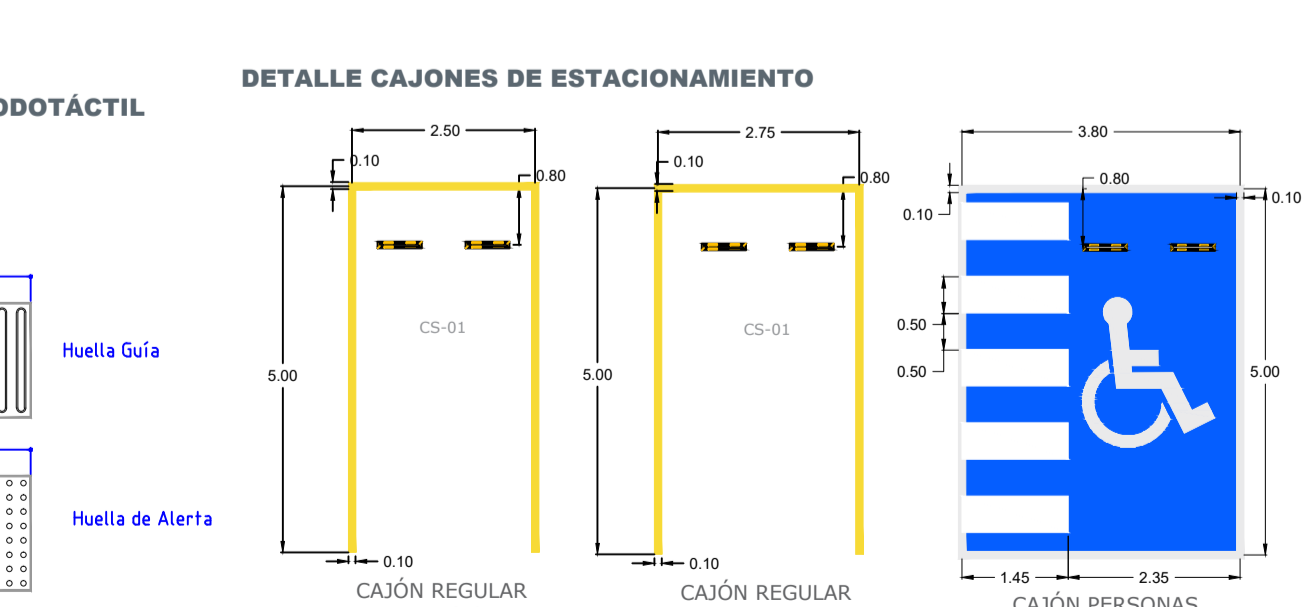
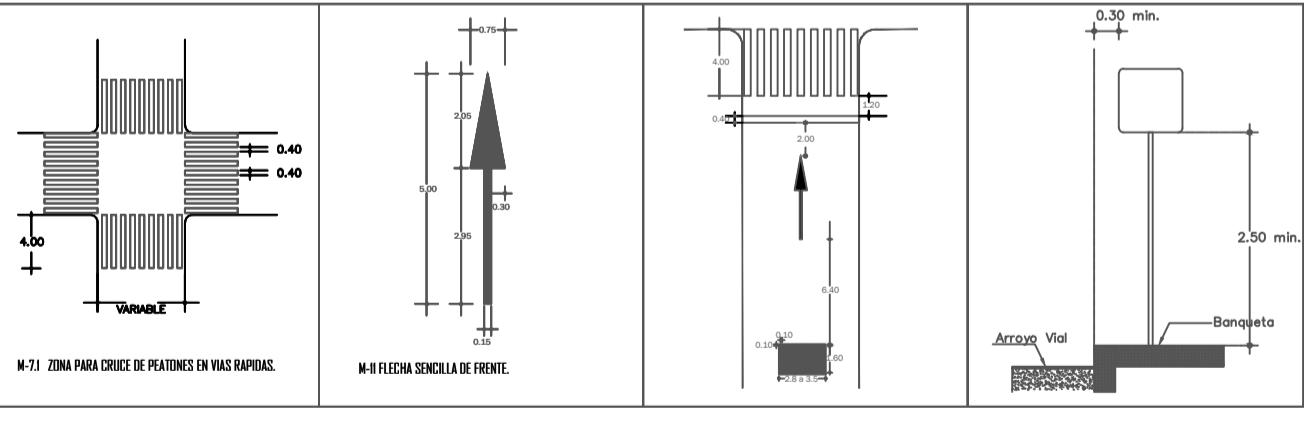
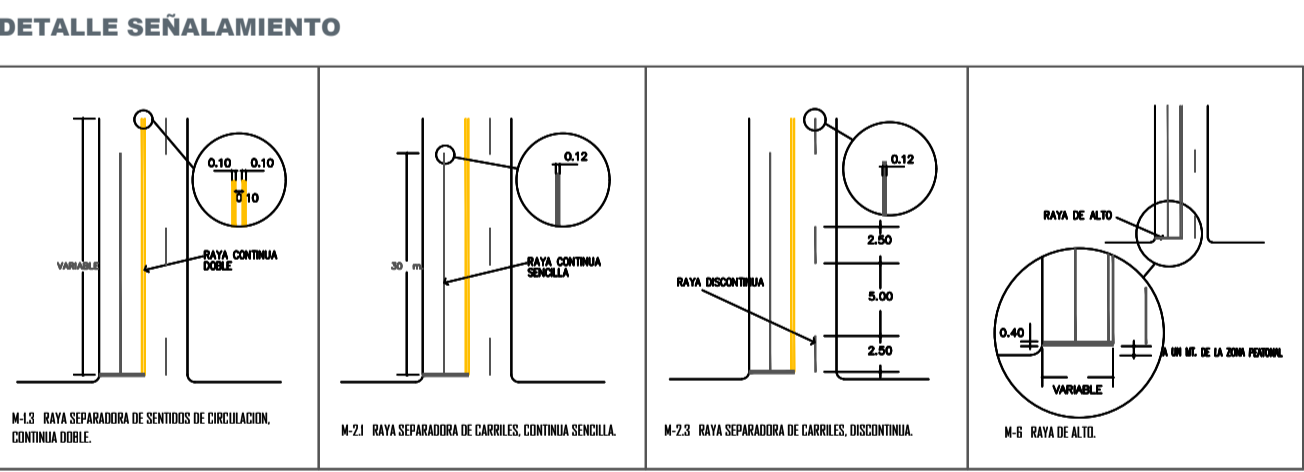
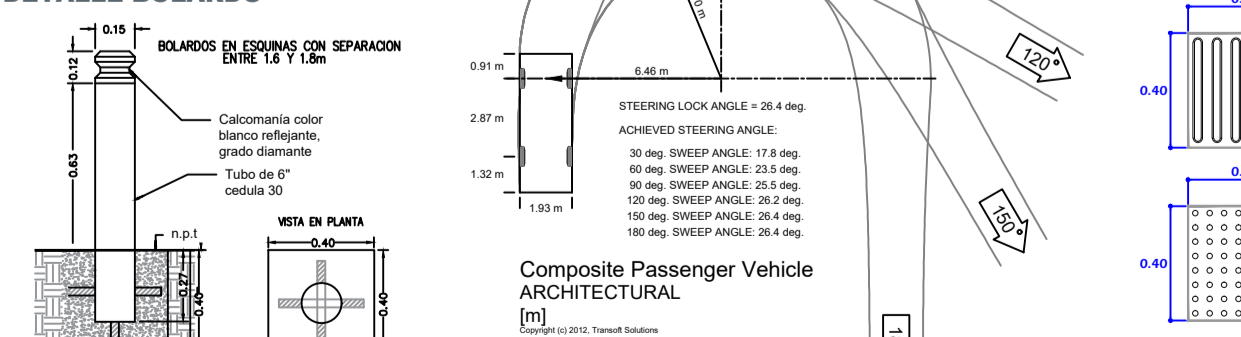
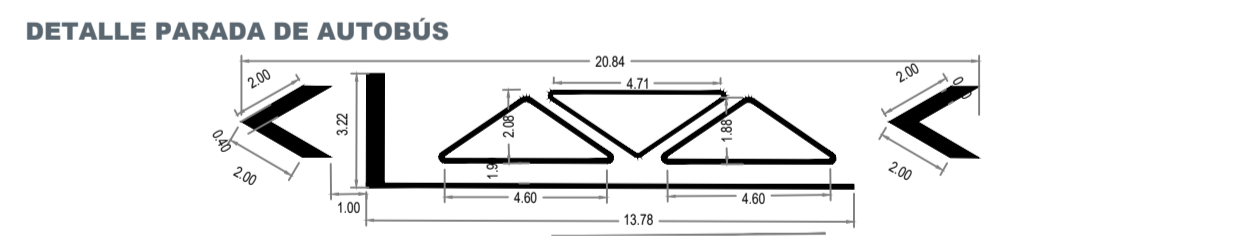

PLANO TIPO INGRESOS Y SALIDAS



INFORMACIÓN REQUERIDA EN SOLAPA:

1. LOCALIZACIÓN DEL PREDIO / REFERENCIA NORTE;
2. INFORMACIÓN DEL PROYECTO:

- DISTRITO URBANO
- USO DE SUELO
- AREA DE CONSTRUCCIÓN SEGREGADA POR PLANTA
- COS Y CUS (PROYECTADO Y PERMITIDO)
- N° DE VIVIENDAS *
- AREA ÚTIL *
- N° DE AULAS*
- N° DE TRABAJADORES*
- AFORO MÁXIMO DE PERSONAS*

* RESPECTO AL USO DEL PROYECTO

3. FECHA
4. ESCALA
5. FIRMA DEL RESPONSABLE

CONSIDERACIONES:

Omitir el uso de logos de instituciones públicas si los planos no son desarrollados por la misma.